

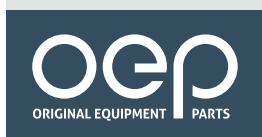





NORMACONNECT® SEC



Хомут вогнутый, обеспечивающий возможность регулировки угла труб выхлопной системы

- ✓ Лента адаптирована для использования на соединениях со скругленными фланцами, что обеспечивает более прочную фиксацию
- ✓ Винт Torx с интегрированной шайбой — простая установка и снятие
- ✓ Шумоглушители можно поворачивать во время установки
- ✓ Улучшенное усилие зажима при высоких температурах благодаря отсутствию хрома (VI) и гладкому покрытию

 Забор и всасывание воздуха	 Выхлопные системы
 Системы охлаждения	 Топливные и масляные системы
 Системы турбонаддува	 Фиксация и поддержка

NORMACONNECT® SEC

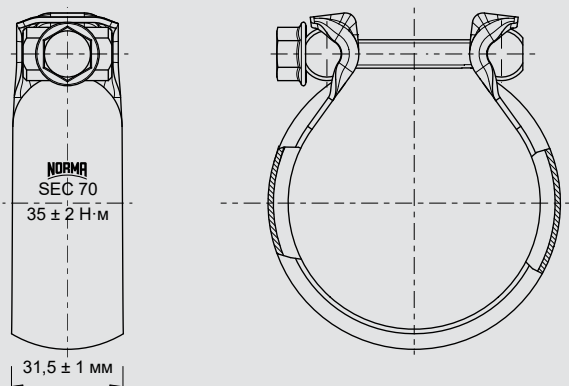

Применение

Для соединений с низким уровнем утечки в задней и центральной частях выхлопных систем легковых и грузовых автомобилей с рабочей температурой поверхности хомутов до 700 °С.

Материал

Группа	W2
Лента	1.4301 (AISI 304)
Цапфы	1.0718 (AISI 12L13)
Винт	Класс 10.9 (легированная сталь, закаленная и отпущенная)

Номер детали	Описание	Ø DN * (мм)	Кол-во в упаковке (шт.)
0595 6312 055 – 1	SEC 55	55	50
0595 5312 060 – 1	SEC 60	60	50
0595 5312 065 – 1	SEC 65	65	50
0595 6312 070 – 1	SEC 70	70	50
0595 6342 075	SEC 75	75	50

* Ø DN: диаметр трубы

Технические преимущества

- ✓ Допускает/компенсирует угловое смещение трубы до ± 3°
- ✓ Цельные цапфы уменьшают растягивающую нагрузку на винт и механический фиксатор
- ✓ Устойчивость к высоким температурам
- ✓ Низкий вес и низкий уровень утечки

NORMACONNECT® SEC является частью обширного ассортимента. Узнайте больше!



EUROCOUPLER



CC CLAMP



Возникли вопросы или требуется персональная консультация?

Обращайтесь к нашим специалистам в области послепродажного обслуживания автотранспорта!
Горячая линия +7 8482 635 698
Посетите наш сайт, чтобы узнать больше о наших продуктах для послепродажного обслуживания автотранспорта: norma-aftermarket.com

